

Lotis Low CDM-TC

108818xx

Lamp type : HIT-TC -CE max. 35W/70W

Fitting : G8.5

Installatie

- 1) Sluit de connector aan op een geschikt voorschakelapparaat (overeenkomstig met lamptype en wattage).
- 2) Plooi de veren(A) naar boven toe, totdat ze tegen het lichaam steunen.
- 3) Breng het lichaam in het inbouwgat. Zodra de veren(A) door de opening zijn, mogen deze langzaam gelost worden.
- 4) Open de module(B).
- 5) Plaats de reflector in de module(B).
- 6) Plaats een lamp in het toestel, overeenkomstig het toestelvermogen.
- 7) Sluit de module(B)

Installation

- 1) Connect the connector to a suitable electronic ballast (i.e. one which matches bulb type and wattage).
- 2) Bend the springs(A) upwards until they are resting against the body.
- 3) Insert the unit into the recess that has been made for it. Slowly release the springs(A) as soon as they are through the opening.
- 4) Open the module(B).
- 5) Place the reflector in the module(B).
- 6) Insert a bulb in the unit, being sure to respect the unit's maximum power rating.
- 7) Close the module(B).

Installation

- 1) Raccordez le connecteur à un ballast adéquat (conformément au type de lampe et à la puissance).
- 2) Repliez les ressorts(A) vers le haut, de sorte qu'ils s'appuient contre le corps de l'armature.
- 3) Introduisez l'appareil dans le trou d'encastrement. Vous pouvez relâcher lentement les ressorts(A), dès que vous les avez introduits à travers l'ouverture.
- 4) Ouvrez le module(B).
- 5) Endroit le réflecteur dans le module(B).
- 6) Introduisez une ampoule dans l'appareil, conformément à sa puissance.
- 7) Fermez le module(B).

Installation

- 1) Schließen Sie das Anschlusssteil an ein geeignetes Vorschaltgerät (gemäß dem betreffenden Lampentyp und der Wattleistung).
- 2) Biegen Sie die Federn(A) nach oben, bis sie an den Körper stützen.
- 3) Bringen Sie den Körper in die Einbauöffnung. Sobald die Federn(A) durch die Öffnung gebracht wurden, dürfen sie langsam gelöst werden.
- 4) Öffnen Sie den Modul(B).
- 5) Platz der Reflektor im Modul(B).
- 6) Installieren Sie eine Lampe in die Leuchte, gemäß der betreffenden Leuchtenleistung.
- 7) Schließen Sie das Modul(B).

Instalación

- 1) Conecte el conector a un balasto adecuado (según el tipo de bombilla y su voltaje).
- 2) Doble los resortes(A) hacia arriba hasta tocar la base.
- 3) Coloque el aparato en el hueco. A medida que vayan pasando por la apertura, suelte los resortes(A) poco a poco.
- 4) Abra el module(B).
- 5) Coloque el reflector en el module(B).
- 6) Coloque una bombilla de potencia adecuada.
- 7) Cierre el module(B).

Installazione

- 1) Collegare il connettore con uno starter adeguato (conformemente al tipo di lampada ed ai watt).
- 2) Piegare le molle(A) verso l'alto finché si appoggino al corpo.
- 3) Posizionare il corpo nel foro da incastro. Appena le molle(A) hanno attraversato il foro, possono essere rilasciate lentamente.
- 4) Apra il module(B).
- 5) Disponga il riflettore dal module(B).
- 6) Posizionare una lampada nell'apparecchio conformemente alla potenza dell'apparecchio.
- 7) Chiuda il module(B).

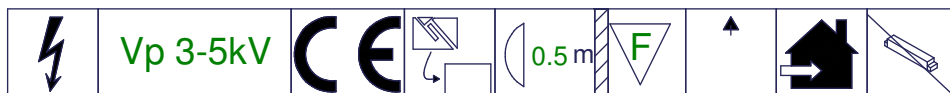

MAP

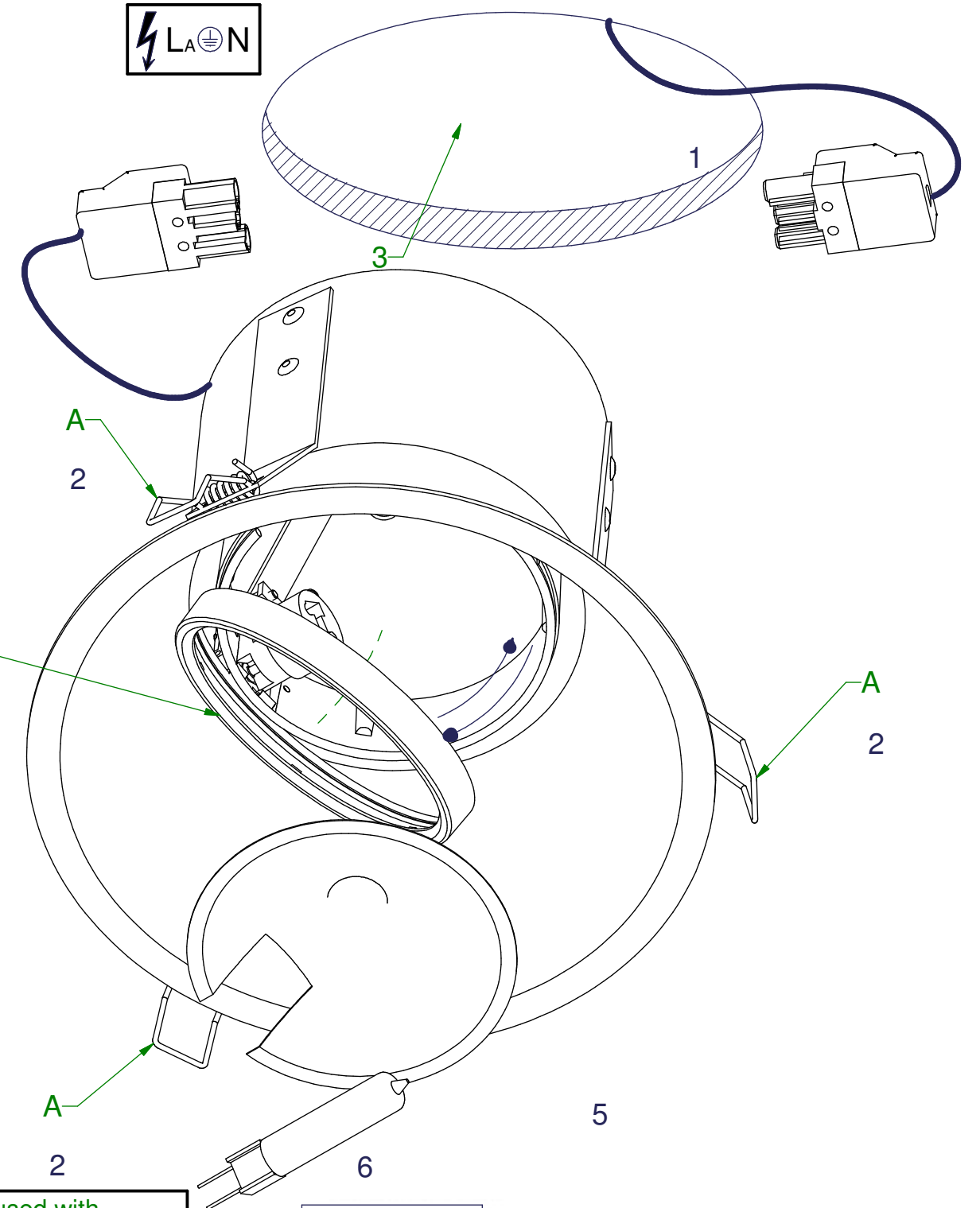

- Can be used with**
- 10211202 Every Square CDM-TC Spot Reflector
 - 10211302 Every Square CDM-TC Medium Reflector
 - 10211402 Every Square CDM-TC Flood Reflector
 - 10210902 Every Square UV-Filter
 - 10211013 Every Square Red Filter
 - 10211014 Every Square Yellow Filter
 - 10211015 Every Square Green Filter
 - 10211016 Every Square Blue Filter

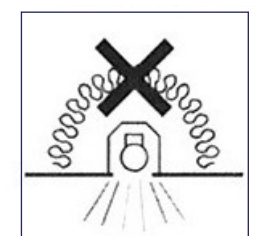

Replace protective shield when broken. The luminaire shall only be used complete with its protective shield (reference number 1000493)