

Modular recessed rail and track system

V1-09/11/2006

I124I930 - TRACK PROFILE RECESSED INSTALLATION BRACKET

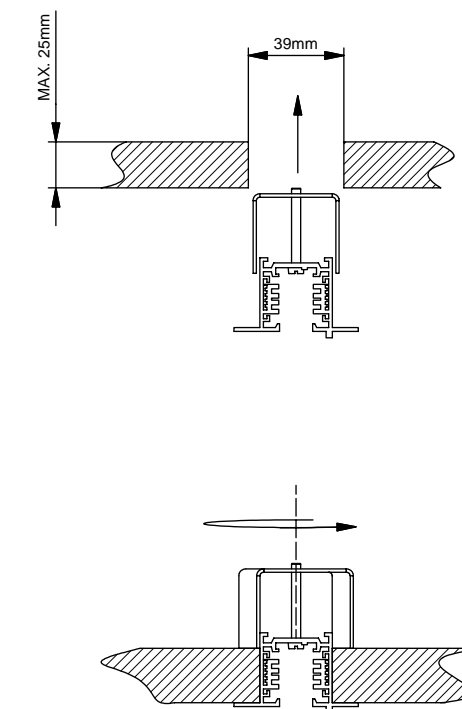
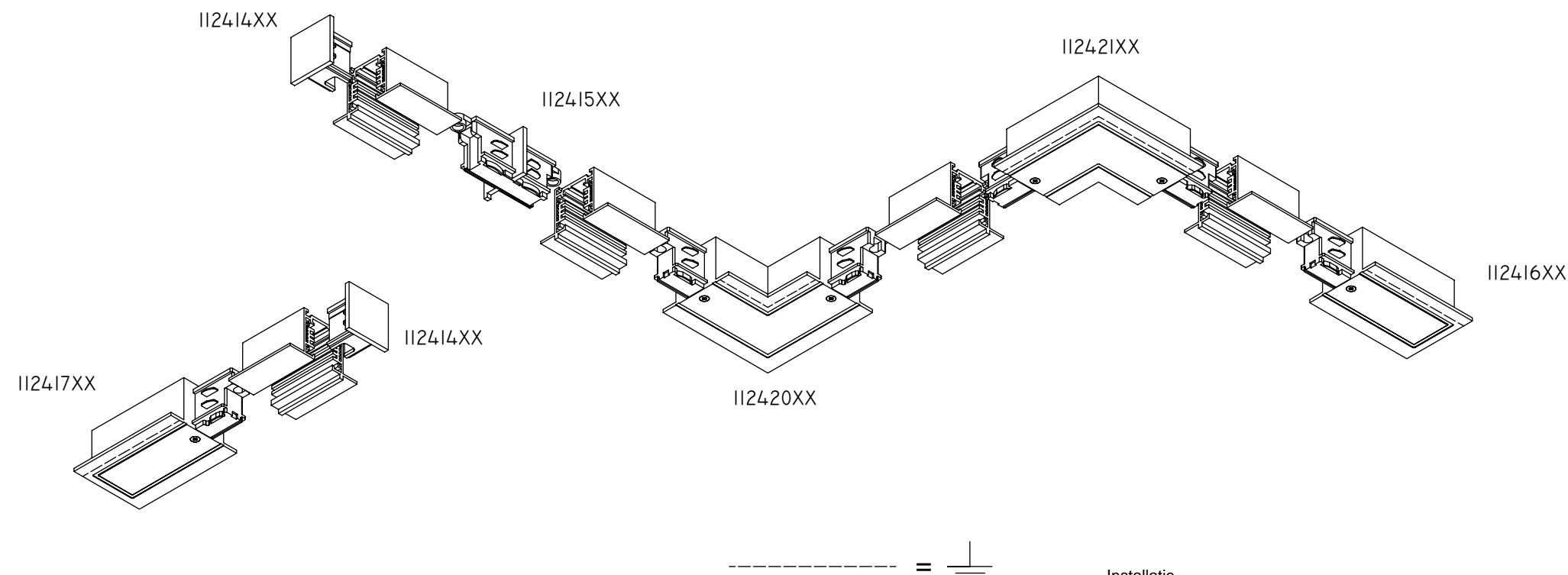

Richtlijnen:
De rails en hun componenten enkel interieur gebruiken en dit enkel in droge ruimten.
De open uiteinden van de rail moeten afgeschermd worden met afdekkapjes.
Gebruik enkel de daarvoor voorziene aansluitunits om de rail op het net aan te sluiten.

Guidelines:
Only use the rails and their components indoors and then only in dry areas.
The open ends of the rail must be closed off with protective caps.
Only use the connecting units provided to connect the rail to the mains.

Instructions :
Utilisez les rails et les composants uniquement à l'intérieur et dans des locaux secs.
Les extrémités ouvertes du rail doivent être protégées au moyen de bouchons.
Utilisez uniquement les unités de raccordement prévues à cet effet pour raccorder les rails au secteur.

Richtlijnen:
Die Schienen und ihre Bauteile nur in Innenräumen verwenden, und zwar nur in trockenen Räumen.
Die offenen Enden der Schiene müssen mit Abdeckkappen geschützt werden.
Verwenden Sie nur die dafür vorgesehenen Anschlusseinheiten, um die Schiene ans Stromnetz anzuschließen.

Instrucciones:
Los rieles y sus componentes deben utilizarse sólo en el interior y en espacios secos.
Los extremos abiertos del riel deben ser protegidos con topes de protección.
Utilice únicamente las unidades de conexión provistas al efecto para conectar en riel con la red.

Instrucciones:
Los rieles y sus componentes deben utilizarse sólo en el interior y en espacios secos.
Los extremos abiertos del riel deben ser protegidos con topes de protección.
Utilice únicamente las unidades de conexión provistas al efecto para conectar en riel con la red.

Installatie

1. Maak een opening in het vals plafond van 39mm breed en overeenkomstig de lengte van het profiel.(fig. A)
2. Breng de rail in de opening. Zet de vastzetbeugel met de flappen tegen de zijwand van het profiel. (fig. A)
3. Draai nu de schroef vast van de beugel. De beugel roteert rond zijn as en de beugel zorgt ervoor dat het profiel in het plafond wordt vastgezet.(fig. B)

Installation

1. Make an opening in the false ceiling 39 mm wide and consistent with the length of the profile. (fig. A)
2. Insert the rail into the opening. Place the locking bracket with the flaps against the side wall of the profile. (fig. A)
3. Now tighten the bracket's screw. The bracket rotates around its axis and ensures that the profile remains secured to the ceiling. (fig. B)

Installation

1. Réalisez dans le faux-plafond un trou de 39 mm correspondant à la longueur du profilé (fig. A).
2. Introduisez le rail dans l'ouverture. Fixez l'étrier de fixation avec les pattes contre la paroi latérale du profilé (fig. A).
3. Serrez ensuite la vis de l'étrier. L'étrier tourne autour de son axe et l'étrier assure la fixation du profilé dans le plafond (fig. B).

Montage

1. Schneiden Sie die abgehängte Decke so aus, das die Öffnung 39 mm breit und ebenso lang ist, wie das Profil (Abb. A).
2. Setzen Sie die Schiene in die Öffnung ein. Halten Sie den Befestigungsbügel mit den Klappen an die Seitenwand des Profils (Abb. A).
3. Ziehen Sie jetzt die Schraube des Bügels an. Der Bügel dreht sich um seine Achse und sorgt dafür, dass das Profil in der Decke verankert wird (Abb. B).

Instalación

1. Haga una apertura en el falso techo con un ancho de 39 mm y una longitud acorde con la del perfil. (fig. A)
2. Introduzca el riel en la apertura. Coloque el cierre de fijación con las solapas contra el lateral del perfil. (fig. A)
3. A continuación, fije el tornillo del cierre de fijación. El cierre de fijación gira alrededor de su eje y asegura que el perfil quede fijado en el techo. (fig. B)

Installazione

1. Fare un foro nel falso soffitto largo 39 mm e conforme alla lunghezza del profilo. (fig. A)
2. Posizionare la guida nel foro. Posizionare la staffa di fissaggio con i risvolti contro la parete laterale del profilo. (fig. A)
3. Quindi avvitare la vite della staffa. La staffa ruota intorno al suo asse e assicura che il profilo venga fissato nel soffitto.(fig. B)

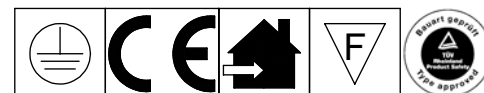

Modular track and rail system

V1-09/11/2006

TRACK PROFILE SURFACE

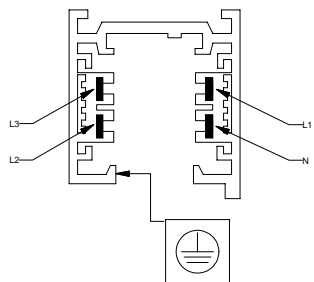

TRACK PROFILE RECESSED

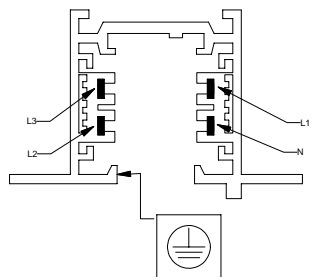

MAXIMUM LOAD FOR SURFACE PROFILES

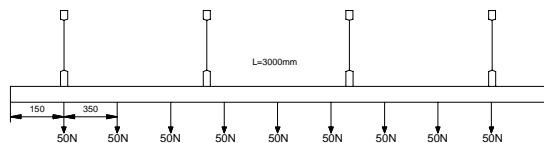
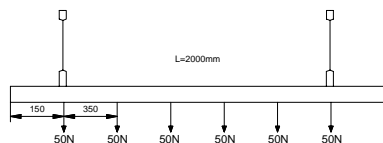
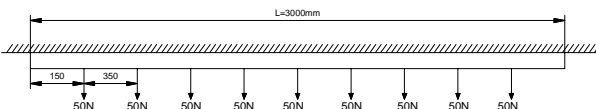
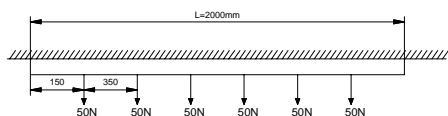

Richtlijnen:

De rails en hun componenten enkel interieur gebruiken en dit enkel in droge ruimten.
 De rails kunnen gemonteerd worden op het plafond of op de wand, met of zonder suspension set.
 De open uiteinden van de rail moeten afgeschermd worden met afdekkapjes.
 Gebruik enkel de daarvoor voorziene aansluitunits om de rail op het net aan te sluiten.
 Hou rekening met de maximum belastingen aan de rail (zie figuren links).
 Volg de installatievoorschriften voor het aansluiten van de rail op het net (zie figuren A en B)

Guidelines:

Only use the rails and their components indoors and then only in dry areas.
 The rails can be mounted on ceilings or walls, with or without suspension set.
 The open ends of the rail must be closed off with protective caps.
 Only use the connecting units provided to connect the rail to the mains.
 Take account of the maximum loads on the rail (see figures on left).
 Follow the installation instructions for connecting the rail to the mains (see figures A and B)

Note: for UK only circuit B is suitable, rated at 15 amps maximum

Instructions :

Utilisez les rails et les composants uniquement à l'intérieur et dans des locaux secs.
 Les rails peuvent être montés au plafond ou au mur, avec ou sans le kit de suspension.
 Les extrémités ouvertes du rail doivent être protégées au moyen de bouchons.
 Utilisez uniquement les unités de raccordement prévues à cet effet pour raccorder les rails au secteur.
 Tenez compte de la charge admissible maximum des rails (voir les figures à gauche).
 Suivez les instructions d'installation pour le raccordement du rail au secteur (voir les figures A et B).

A

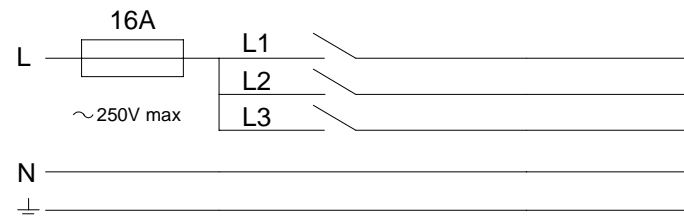

B

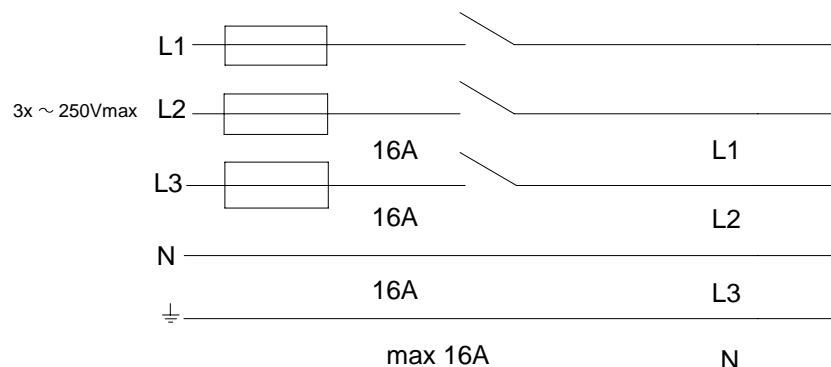

Richtlijnen:

Die Schienen und ihre Bauteile nur in Innenräumen verwenden, und zwar nur in trockenen Räumen.
 Die Schienen können an Decke oder Wand montiert werden, mit oder ohne Bausatz zum Abhängen.
 Die offenen Enden der Schiene müssen mit Abdeckkappen geschützt werden.
 Verwenden Sie nur die dafür vorgesehenen Anschlusseinheiten, um die Schiene ans Stromnetz anzuschließen.
 Berücksichtigen Sie die maximalen zulässigen Belastungen der Schiene (siehe Abbildungen links).
 Folgen Sie den Montagevorschriften für den Anschluss der Schiene an das Netz (siehe Abbildungen A und B).

Instrucciones:

Los rieles y sus componentes deben utilizarse sólo en el interior y en espacios secos.
 Los rieles pueden montarse en el techo o en la pared, con o sin un juego de suspensión.
 Los extremos abiertos del riel deben ser protegidos con topes de protección.
 Utilice únicamente las unidades de conexión provistas al efecto para conectar en riel con la red.
 Tenga en cuenta las cargas máximas sobre el riel (vea las figuras de la izquierda).
 Siga las instrucciones de instalación para la conexión del riel con la red (vea las figuras A y B).

Instrucciones:

Los rieles y sus componentes deben utilizarse sólo en el interior y en espacios secos.
 Los rieles pueden montarse en el techo o en la pared, con o sin un juego de suspensión.
 Los extremos abiertos del riel deben ser protegidos con topes de protección.
 Utilice únicamente las unidades de conexión provistas al efecto para conectar en riel con la red.
 Tenga en cuenta las cargas máximas sobre el riel (vea la figura a sinistra).
 Seguire le istruzioni di installazione per il collegamento della guida con la rete (vedere le figure A e B).