

# SKIFV high

112102xx

## Installatie

- 1) Los de 3 inbusschroeven en neem de behuizing van het toestel.
- 2) Steek de netspanningskabels door de bijgeleverde glasvezel kous.
- 3) Bevestig het toestel stevig aan de grond.
- 4) Pas de (voedings)kabel lengte aan (+25cm)
- 5) Sluit de spanningsloze voedingskabel aan op de connector.
- 6) Plaats een lamp in het toestel.
- 7) Sluit de mannelijk connector aan op de vrouwelijke.
- 8) Sluit het toestel.
- 9) Draai de stelschroeven aan.

Opmerking: het toestel kan ook gebruikt worden met grondpin om in een gras- of plantenperk te steken. Modular referentie 11189802 Earthpin 350mm BL

## Installation

- 1) Unscrew the 3 hex-head screws and remove the housing from the appliance.
- 2) Insert the mains voltage cables through the glass fibre sheath supplied.
- 3) Attach the appliance firmly to the floor.
- 4) Cut the (power)cable length to size. (+25 cm)
- 5) Double-check that the power cable is not live and then connect the power cable to the connector.
- 6) Install a bulb in the unit.
- 7) Connect the male connector to the female connector.
- 8) Close the appliance
- 9) Tighten the adjusting screws.

Note: the appliance can also be used with a ground stake for insertion in a plant bed or lawn. Modular reference no. 11189802 Earthpin 350mm BL.

## Installation

- 1) Dévissez les vis Allen (4) et sortez le boîtier de l'appareil.
- 2) Introduisez les câbles de raccordement au réseau à travers la gaine en fibres de verre fournie.
- 3) Fixez solidement l'appareil au sol.
- 4) Adaptez la longueur de câble (d'alimentation). (+25 cm)
- 5) Branchez le câble d'alimentation hors tension au connecteur.
- 6) Introduisez une ampoule dans l'appareil.
- 7) Branchez le connecteur mâle au connecteur femelle.
- 8) Fermez l'appareil.
- 9) Ajustez les vis de réglage.

Remarque : l'appareil peut également être utilisé avec un piquet de sol à enfoncer dans un gazon ou un parterre. Référence Modular 11189802 Earthpin 350mm BL.

## Installation

- 1) Lösen Sie die 3 Inbusschrauben und nehmen Sie das Gehäuse der Leuchte ab.
- 2) Die Netzspannungskabel durch die Glasfaserhülse ziehen.
- 3) Befestigen Sie die Leuchte gut am Boden.
- 4) Passen Sie die Länge des (Strom-)Kabels an. (+25 cm)
- 5) Schließen Sie das Stromkabel an den Stecker an. Es darf dabei nicht unter Spannung stehen!
- 6) Installieren Sie eine Lampe in die Leuchte.
- 7) Stecken Sie den Stecker in die Buchse.
- 8) Schließen Sie die Leuchte.
- 9) Ziehen Sie die Stellschrauben an.

Anmerkung: Die Leuchte kann auch mit einem Erdspeiß kombiniert werden, der in eine Grasfläche oder ein Beet gesteckt wird Modular-Artikelnummer 11189802 Earthpin 350mm BL.

## Instalación

- 1) Aflojar los 3 tornillos allen y retirar la carcasa del aparato.
- 2) Introducir los cables eléctricos en el guardacabo de fibra de vidrio adjunto.
- 3) Fijar el aparato fuertemente al suelo.
- 4) Coloque un cable de alimentación de longitud adecuada. (+25 cm)
- 5) Conectar el cable de alimentación sin tensión al conector.
- 6) Coloque una bombilla.
- 7) Conectar el conector macho al hembra.
- 8) Cerrar el aparato
- 9) Apretar los tornillos de ajuste.

Observación: el aparato también podrá utilizarse para introducirse en el césped o en el jardín utilizando un anclaje de suelo. Referencia modular 11189802 Earthpin 350mm BL.

## Installazione

- 1) Svitare le (4) viti a brugola e rimuovere il telaio esterno dell'apparecchio.
- 2) Inserire i cavi della tensione di rete nella camicia in fibre di vetro in dotazione.
- 3) Fissare saldamento al pavimento.
- 4) Adeguare la lunghezza del cavo (di alimentazione). (+25 cm)
- 5) Collegare il cavo d'alimentazione al connettore in assenza di tensione.
- 6) Posizionare una lampada nell'apparecchio.
- 7) Inserire il connettore maschio nel connettore femmina.
- 8) Chiudere l'apparecchio
- 9) Avvitare le viti di regolazione.

Nota: l'apparecchio può essere utilizzato anche con un sostegno da terra per essere collocato in un prato o un'aiuola. Codice Modular 11189802 Earthpin 350mm BL.

Lamptype : 1x FDH/C 22W

Fitting : 1x 2GX13

MAP

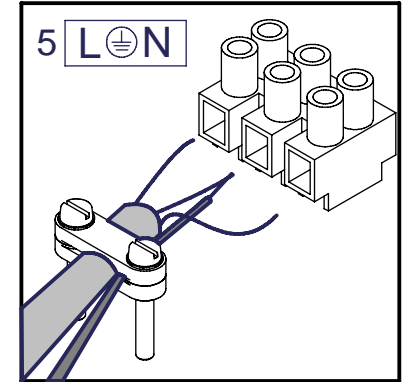

8

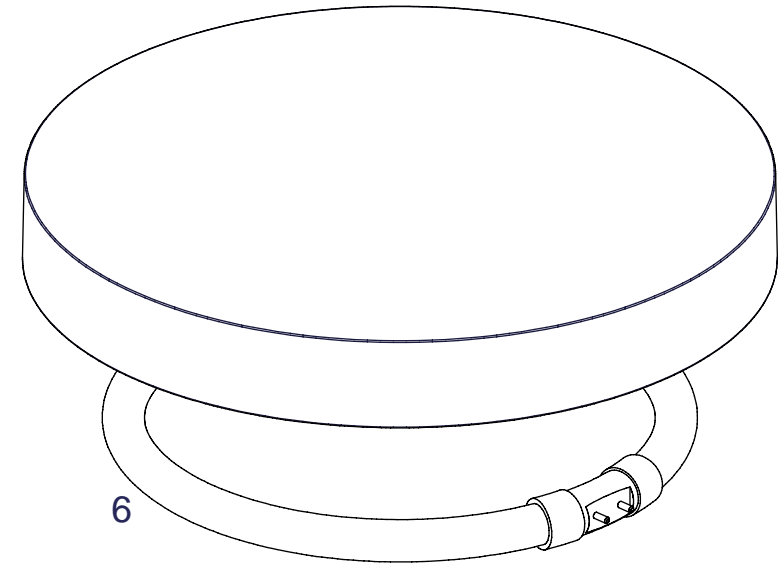

6

7

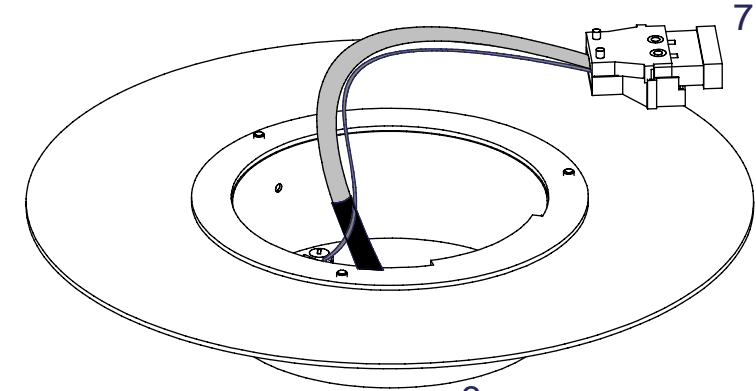

3

1+9

4

Can be used with  
11189802 Earthpin

2

