

O'Leaf Wall 3xOLED 2,8K 117x35 GI

116707XX

Installatie

1. Draai de stelschroef los uit de wanddoos.
2. Haal het muurplaatje uit het toestel en bevestig aan de muur.
3. Sluit het toestel aan op het net.
4. Schuif het toestel over de muurplaat en zet vast met de stelschroef.
5. Plug de sticks voorzichtig in het toestel. Opmerking: zorg ervoor dat de netspanning is afgeschakeld gedurende de installatie. Pas nadat de sticks in het toestel geplugd zijn, mag de spanning worden aangezet.

Installation

1. Unscrew the setscrew from the wall box.
2. Take the wall plate out of the appliance and fix it to the wall.
3. Connect the appliance to the mains voltage.
4. Slide the appliance over the wall plate and fix with the setscrew.
5. Plug the sticks carefully into the appliance. Note: ensure that the power is turned off during installation. Only turn the power on once the sticks are plugged into the appliance.

Installation

1. Dévissez la vis de réglage du boîtier mural.
2. Retirez la plaquette murale de l'appareil et fixez-la au mur.
3. Branchez l'appareil sur le réseau.
4. Faites glisser l'appareil sur la plaquette murale et fixez-le à l'aide de la vis de réglage.
5. Insérez précautionneusement les sticks dans l'appareil. Remarque : veillez à ce que la tension secteur soit coupée pendant l'installation. C'est seulement après que les sticks ont été branchés dans l'appareil que l'appareil peut être mis sous tension.

Montage

1. Drehen Sie die Stellschraube aus der Wandhalterung heraus.
2. Nehmen Sie die Wandplatte aus der Leuchte und befestigen Sie sie an der Wand.
3. Leuchte an Netzspannung anschließen.
4. Schieben Sie die Leuchte über die Wandplatte und befestigen Sie sie mit der Stellschraube.
5. Stecken Sie die Sticks vorsichtig in die Leuchte. Anmerkung: Achten Sie darauf, dass die Netzspannung während der Montage ausgeschaltet ist. Erst nachdem die Sticks in die Leuchte gesteckt wurden, darf der Strom wieder angeschaltet werden.

Instalación

1. Desenrosque el tornillo de ajuste de la toma de pared.
2. Retire la placa de pared del aparato y fíjela a la pared.
3. Conecte el aparato a la red.
4. Deslice el aparato sobre la placa de pared y fíjelo con ayuda del tornillo de ajuste.
5. Inserte los sticks cuidadosamente en el aparato. Observación: asegúrese de que la alimentación a la red esté desconectada durante el proceso de instalación. No vuelva a conectar la corriente hasta haber enchufado los sticks en el aparato.

Installazione

1. Svitare la vite di bloccaggio dalla presa a muro.
2. Togliere il supporto a parete dall'apparecchio e fissarlo al muro.
3. Collegare l'apparecchio con la rete.
4. Far scorrere l'apparecchio sul supporto a parete e fissare con la vite di bloccaggio.
5. Con cautela inserire gli stick nell'apparecchio. Nota: assicurarsi che la tensione di rete sia scollegata durante le operazioni di installazione. Soltanto dopo aver inserito gli stick nell'apparecchio, la tensione può essere collegata.

Установка

1. Вывинтите регулировочный винт из стеной коробки.
2. Извлеките стенную пластину из устройства и закрепите ее на стене.
3. Подключите устройство к сети электропитания.
4. Наденьте устройство на стенную пластину и закрепите регулировочным винтом.
5. Осторожно вставьте штыри в устройство. Примечание: проследите, чтобы электропитание было отключено во время установки. Только после того, как штыри вставлены в устройство, допускается подключение устройства к сети электропитания.

Lamptype : Oled

Fitting :

MAP

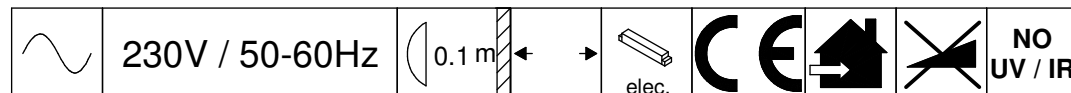
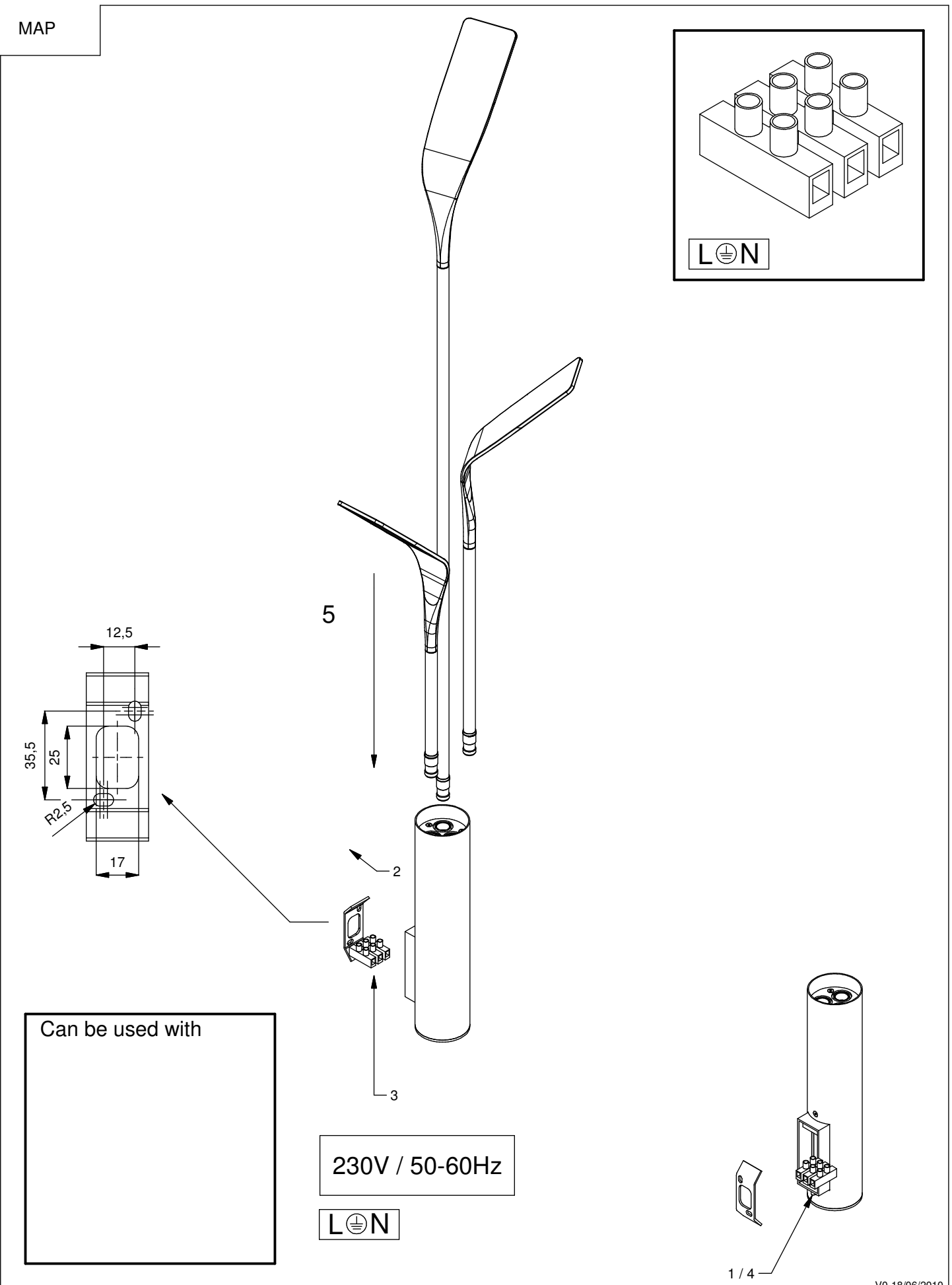
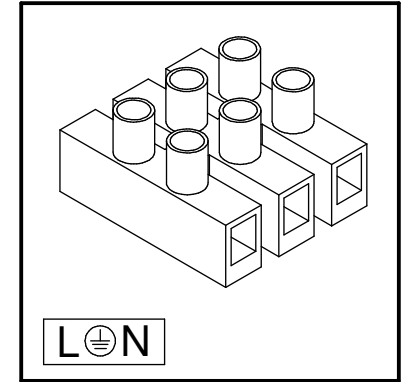

1 / 4

V0-18/06/2010